



ТЕХНИЧЕСКИ ДАННИ ЗА ПРОДУКТА

ВН30/603/HS

Безчетков 

Интензивна употреба 

Висока скорост 

Дигитален Енкодер 

Механичен краен
прекъсвач 



КОД	ОПИСАНИЕ	БРОЙ/ПАЛЕТ
ВН30/603/HS	Електромеханичен двигател HIGH SPEED BRUSHLESS, ниско напрежение, свръхинтензивна употреба, с вграден енкодер, необратим, идеален за плъзгащи врати до 600 кг с вграден цифров контролер серия В70, механичен краен изключвател.	44

ТЕХНИЧЕСКИ СПЕЦИФИКАЦИИ НА ПРОДУКТА

Максимално тегло на портата	600 кг
Захранване на захранващата линия	230V AC - 50Hz
Захранване на двигателя	24V
Номинална мощност	130W
Честота на използване	Интензивна употреба
Натиск	50 - 500N
Работна температура	-20+55°C
Ниво на защита	IP43
Тип на редуктора	Необратимо
Скорост на маневрата	26 m/min (0.4 m/s)
Краен изключвател	Механичен
Вграден блок за управление	В70/1DC
Енкодер	Цифров енкодер + магнитен цифров SENSORED, 4096 PPR
Аварийни батерии	По избор 2 вътрешни батерии 12V 1,2AH - По избор 2 външни батерии 12V 4,5AH
Тип изходна предавка	Z15/mod 4
Работни цикли на ден (отваряне/затваряне - 24 часа без прекъсване)	800

Максимален размер на продукта в мм (Д x Ш x В)	315 x 165,8 x 329
--	-------------------

Тегло на опакования продукт (Kg)	11,7
----------------------------------	------

Брой артикули на палет	44
------------------------	----

РАЗМЕРИ НА ПРОДУКТА И ПОДГОТОВКА ЗА МОНТАЖ

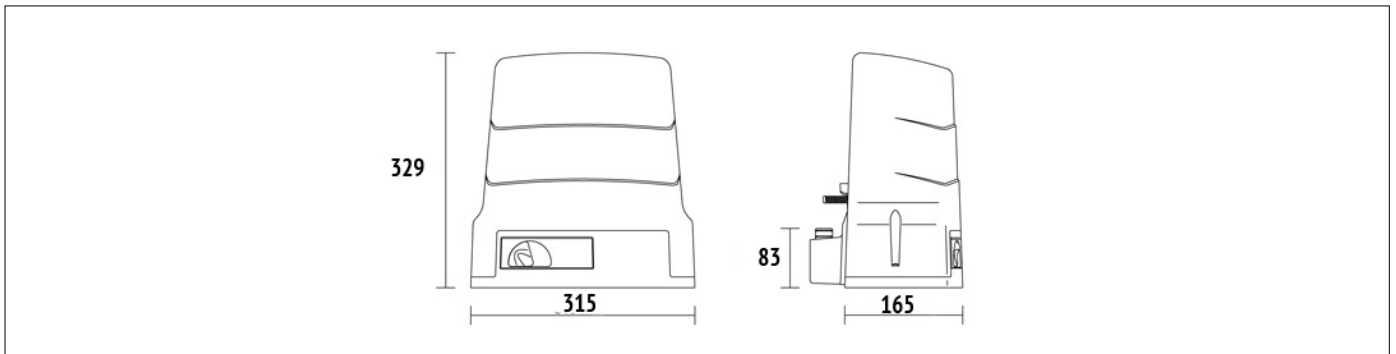

РАЗМЕРИ

ПОДГОТОВКА ЗА МОНТАЖ

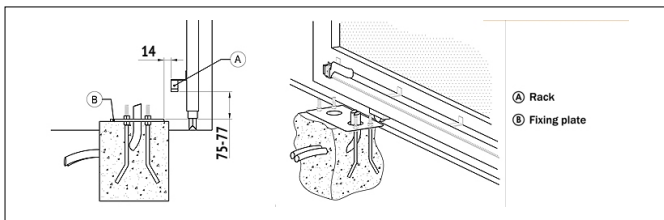

СТАНДАРТЕН НАЧИН НА МОНТАЖ

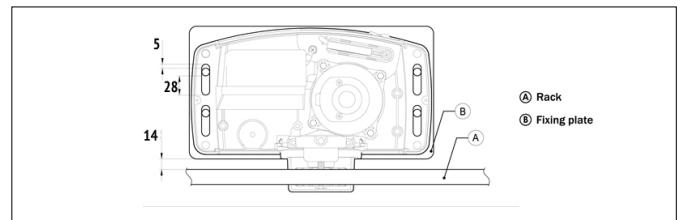

СТАНДАРТЕН НАЧИН НА МОНТАЖ

АКСЕСОАРИ НА ПРОДУКТА



B71/BC
Зарядно устройство за батерии за безчетков цифров контролер B70/1DC.



BT12V12
Батерия 12V 1,2 Ah (1 бр.).



BT12V45
Батерия 12V 4,5 Ah (1 бр.).



B71/PBX24/BOX
Зарядни устройства за акумулатори със соларни панели за захранване на безчеткови цифрови контролери с 24 V DC при мрежова асистенция.



B71/PBX24/BOX/115
Зарядни устройства за акумулатори със соларни панели за захранване на безчеткови цифрови контролери с 24 V DC в мрежова асистенция.



B71/PBX/BOX
Зарядни устройства за батерии със соларни панели за захранване на безчеткови цифрови контролери в режим FULL SOLAR.

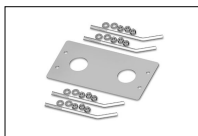

KT214
Фиксираща плоча с фиксиращи болтове и винтове серия H30.

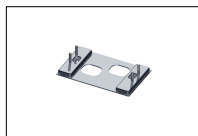

KT214/SC
Адаптерна плоча с болтове за закрепване и винтове серия H30.



KT214/SF
Адаптерна плоча с болтове за закрепване и винтове серия H30.



KT214/SN
Адаптерна плоча с болтове за закрепване и винтове серия H30.



KT221
Повдигната фиксираща плоча за серия H30 (+3,5 cm).



HT418
Външна кутия без батерии, за батерия BT12V45 (12V DC 4,5 Ah).



HT421
Външна кутия без батерии, за батерии BT12V45 (4,5 Ah), BT12V70 (7 Ah) и BT12V120 (12 Ah), до максимум 3 батерии.



GA550
Стелаж от цинкована стомана 22x22x1000 модул 4.



GA551
Починкована стоманена стойка 30x12x1000 модул 4 с дистанционни елементи и винтове.



GA554
Джоб с 6 дистанционни елементи (2,5 cm) и винтове.

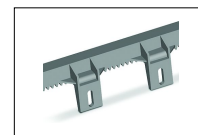

GA553
Найлонов модул за стелаж 4 с 6 съединителя L.1000.



GA557
Roger Technology найлонов модул за шкаф 4 с 6 съединителя L.1000.



LT330
Комплект за верижно задвижване за сериите H30 - BH30.



LT334
1/2" X 5/16" 5-метрова верига за LT330 с шарнир.



LT335
Съединение 1/2" X 5/16" за верижна секция LT334.



MC773
Комплект механичен краен изключвател за контролен блок H70/103AC, H70/104AC, B70/1DC, B70/1DCHP.



R99/C/001AL
Табела "Automatic Opening". Алюминиева версия.



R99/C/001
Информационна табела "Automatic Opening".